

Schodolez T09 – Roby 150kg

Pásové prepravné zariadenie pre osoby na mechanickom invalidnom vozíku. Na požiadanie zákazníka, je možné schodolez dodať vo verzii s nástavcom na prevoz detských kočíkov alebo vo verzii s nájzdovými rampami pre špeciálne vozíky.

Zostava: EUROPA

- certifikácia TÜV
- zodpovedá európskej smernici 89/336 o elektromagnetickej kompatibilite
- zodpovedá európskej smernici 93/42 o lekárskech zariadeniach

Farba: svetlomodrá RAL 5015

Hmotnosť: 47 kg (37 kg podvozok + 10 kg kormidlo)

Sklon schodiska: max. 35°. Indikátor sklonu je umiestnený na kormidle.

Šírka schodiska: min. 820 mm

Hĺbka podesty: min. 970 mm



Schody musia byť vzájomne rovnobežné.

Napájacie napätie: 24V z dvoch 12Ah batérií zapojených v sérii. Stav nabitia batérie je možné skontrolovať pomocou svetelnej kontrolky. Nabíjačka (24V-3Ah) je vstavaná priamo v zariadení.

Rýchlosť: 4m/min (rovnaká so zaťažením ako aj bez zaťaženia)

Dojazd bez dobitia batérie: 23 poschodí

Nosnosť: 150 kg

velcon®

PRE RÁDOST Z BEŽNÝCH DNÍ

Pásky sú z šedej gummy s vysokým koeficientom trenia, čo zaisťuje dobrú príľnavosť k povrchu. Po pásoch na schodisku nezostávajú žiadne stopy oteru.

Ovládanie funguje na báze neprerušovaného držania tlačítok s ochranou proti náhodnému spusteniu. Ovládacie tlačítko pre výstup a zostup a bezpečnostné STOP-tlačítko sa nachádzajú na kormidle.

Bezpečnosť prepravovanej osoby je zaručená nasledujúcimi bezpečnostnými prvkami: Samosvorná prevodovka, oneskorené povely, systém dvojitého mechanického zaistenia kormidla, bezpečnostné STOP-tlačítko, bezpečnostné pásky pre prepravovanú osobu.



Stav pri dodávke: Zariadenie sa dodáva v týchto súčiastiach – podvozok a kormidlo, sieťový kábel na nabíjanie. Zariadenie sa skladá z dvoch dielov, podvozku a kormidla, ktoré je možné od seba jednoducho oddeliť. Takto rozložený schodolez je možné ľahko prepravovať v kufre automobilu. Schodolez je konštruovaný iba pre riadenie a ovládanie doprovdnou osobou, ktorá musí byť oboznámená s obsluhou tohoto zariadenia.

Iné prevedenia: Schodolez T09 dokáže v špeciálnom prevedení prevážať elektrické vozíky a kočíky, a to vďaka rampám na to určeným, ktoré sú súčasťou schodolezu. Hmotnosť zariadenia sa ale zvyšuje, naopak, znižuje sa nosnosť schodolezu.

Poznámka: Uvedené údaje sú orientačné a nie záväzné. V dobe od predloženia projektu do uzavretia zmluvy o dielo si dodávateľ vyhradzuje právo na zmeny, ktoré bude považovať za vhodné.

Zavolajte nám zdarma! Bezplatná infolinka: 0800 199 060

Informácie:

VELCON spol. s r.o., Továrnská 368/40, 97631 Vlkanová
Tel./Fax: 048 41 41 247,
www.velcon.sk

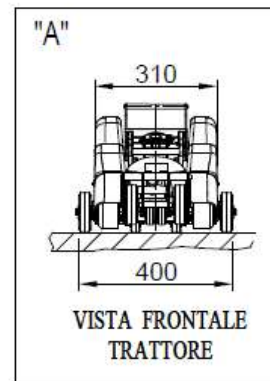
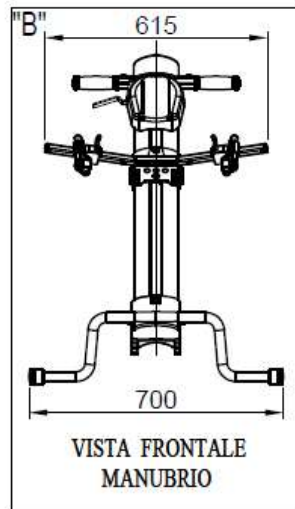
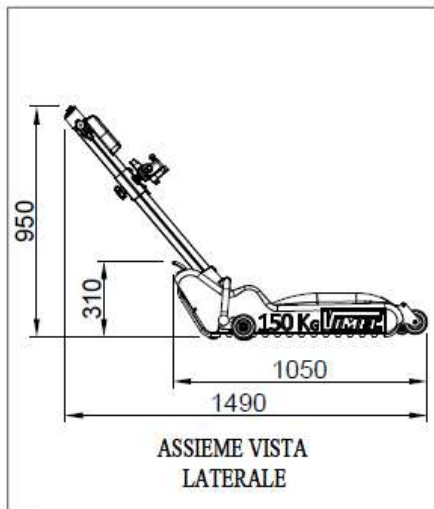
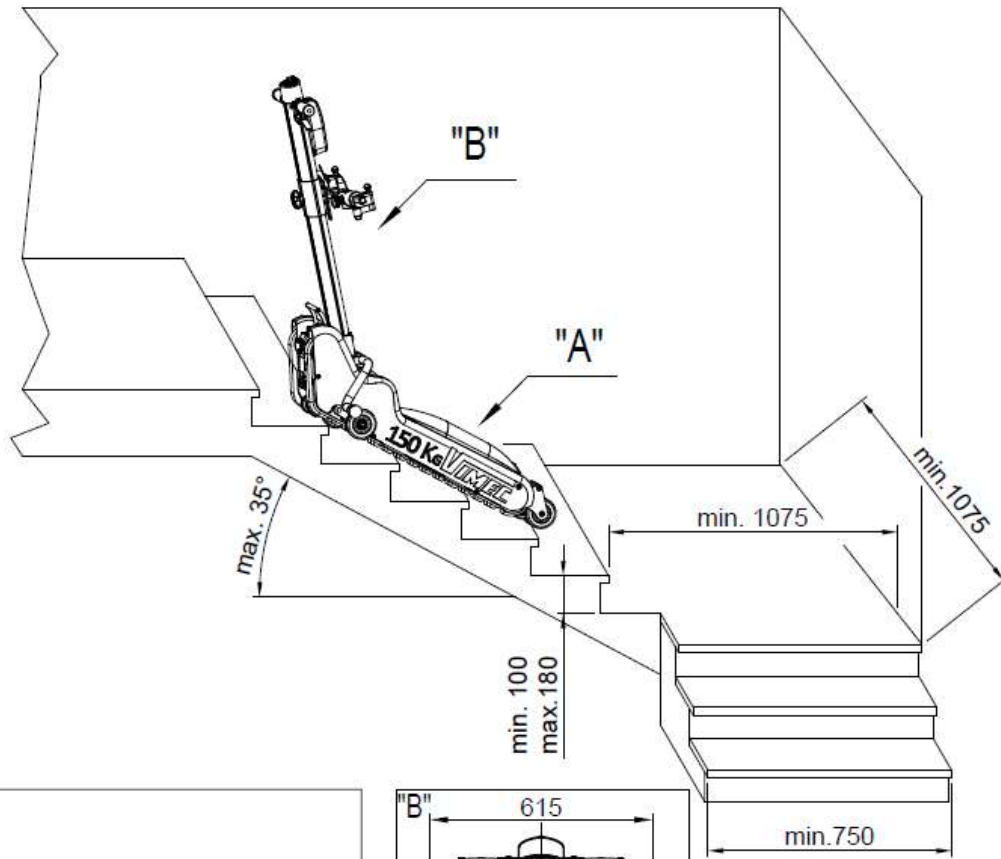

CARATTERISTICHE TECNICHE

Portata	Tensione Alimentazione	Autonomia	Peso	Velocita'			
150 [daN]	CC 24 [V]	23 [PIANI]	47 [daN]	4 [m/min]	Data 27/04/16	Cod. 8610704	Rev. -