

PÁSOVÝ SCHODOLEZ JOLLY STANDARD

velcon®
VELCON s.r.o. | BRATISLAVA | SLOVAKIA

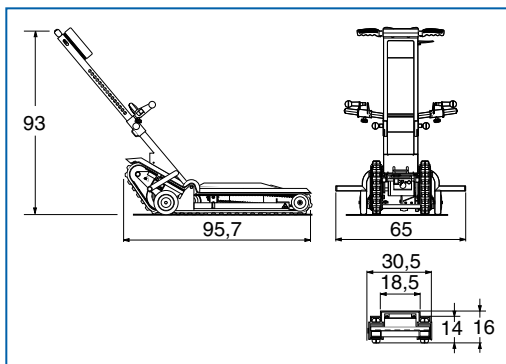

MOTOR	24V – 220W
RÝCHLOSŤ	5 m/min.
BATÉRIA	2 batérie 12V 14 Ah. zapečatená bezúdržbová olovená batéria
TRASMISSION	závitová prevodovka
NABÍJAČKA BATÉRIÍ	externá 24V
SKLON	35° sa rovná sklonu 70 %.
DOJAZD PRI MAXIMÁLNOM NABITÍ	23 poschodí, testované vzostupne s maximálnou prepravnou hmotnosťou
DOJAZD PRI MINIMÁLNO M NABITÍ	3 poschodia, testované vzostupne s maximálnou prepravnou hmotnosťou
VÁHA SCHODOLEZU	49 kg
MAXIMÁLNA NOSNOSŤ (užívateľ + invalidný vozík)	150 kg

Rovné schodisko

C



C=75 cm

Schodisko s podestou v tvare U

B

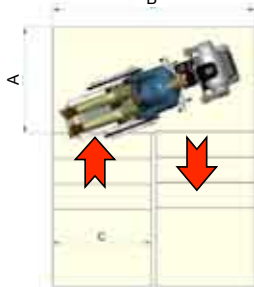

A= 97 cm; B= 194 cm

Schodisko s podestou v tvare L

B

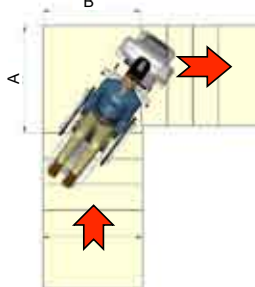

A= 97 cm - B= 97 cm

TECHNICKÉ VLASTNOSTI

Motor:	24V - 220W - jednosmerný prúd
Speed:	5 metrov za minútu
Batérie:	Dobíjacie 2 x 12V 14Ah, zatavené, olovené, bezúdržbové
Brzda:	Elektromagnetické záporné napätie 12V
Prevodovka:	Ozubený remeň, prevodovka s oceľovými prevodmi Brzda je namontovaná priamo na prevodovke.
Nabíjačka batérií:	Elektronická, externá.

SCHODOLEZ JOLLY JE VYBAVENÝ:

- Posuvné háky nastaviteľné na výšku a šírku, aby sa zmestili na väčšinu invalidných vozíkov
- Štruktúrovaná základňa pre naloženie aj invalidných vozíkov s veľmi nízkymi priečnymi tyčami
- Výškovo nastaviteľná opierka hlavy
- Nastaviteľný bezpečnostný pás
- Kľúčový spínač na vyhradenie použitia len pre oprávnený personál
- **Núdzové tlačidlo**
- Zariadenie na automatické zapojenie brzdy
- Ovládacie prvky stúpania/klesania na riadidlách
- Protišmykové gumové pásy nezanechávajúce stopy
- 2 kolieska s malým priemerom, nevyhnutné pre ľahké manévrovanie na vodorovných plochách
- **Externá elektronická nabíjačka batérií**
- Dvojfarebná LED indikujúca stav nabitia batérie
- Dvojité bezpečnostné zariadenie, ktoré bráni spusteniu schodolezu, keď nie je zapnutý, ako aj možnosť odpojenia riadiacej jednotky, keď je schodolez v prevádzke
- **Patentované bezpečnostné zariadenie, ktoré v prípade poruchy zasahuje automatickým zablokovaním**
- **Patentované tlačidlo uvoľnenia brzdy**, ktoré vďaka reverzibilnému systému prenosu sily umožňuje odbrzdzenie brzdy v prípade neúmyselného zastavenia na schodisku a zostup zníženou a kontrolovanou rýchlosťou na odpočívadlo alebo do bodu maximálnej stabilit
- Indikátor stavu nabitia batérie
- Indikátor úrovne sklonu schodiska
- Dojazd 23 poschodí s hmotnosťou 150 kg
- Dojazd s indikátorom batérie v rezerve: 3 poschodia
- **Sklon prekonateľný do 35°, čo sa rovná 70% sklonu**
- **24-mesačná záruka**